

Flansch-Druckminderventil

Art. 05-061 125-200

PN40

Flanged Pressure Reducing Valve

für Dampf,
 max. Reduzierverhältnis 10:1
 Vordruck max. 40 bar
 min. Hinterdruck 1 bar

Form: Durchgangsform
Anschluß: Flansche nach DIN PN40
Gehäuse: Stahlguss
Innenteile: Edelstahl
Sitzdichtung: metallisch
Temperaturbereich: -10°C - 300°C
Anwendungsbereich: Dampf

for steam,
max. reduction proportion 10:1
inlet press. max. 40 bar
min. outlet press. 1 bar
Form: straight type
Connection: flanges acc. to DIN PN40
Body: cast steel
Inner parts: stainless steel
Seat sealing: metallic
temperature range: -10°C - 300°C
application range: steam

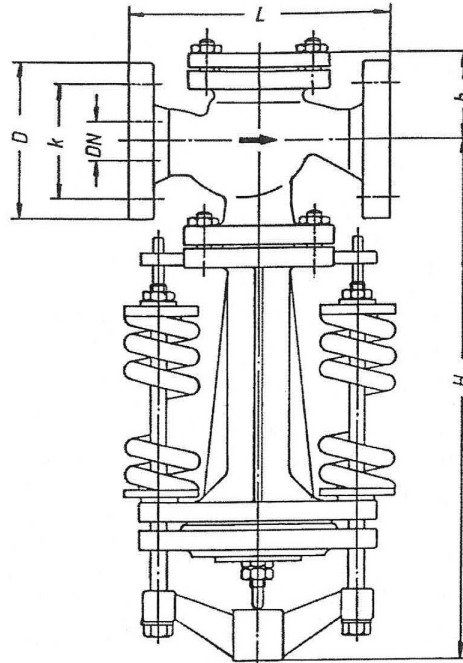

DN	L	h	H	øD	øk	n x ød1	kg								
125	400	190	715	270	220	8 x 26	139								
150	480	200	720	300	250	8 x 26	183								
200	600	275	950	375	320	12 x 30	343								

Alle Angaben sind unverbindlich und bleiben technischen Änderungen vorbehalten.
 All data are not binding and subjected to change without notice.



Fritz Barthel Armaturen GmbH & Co. KG

Schnackenburgallee 16
 22525 Hamburg (Germany)

Phone +49 (0) 40 398202-0
 Fax +49 (0) 40 398202-77

E-Mail post@barthel-armaturen.de
 Internet www.barthel-armaturen.de

02.2017